

# Конкурсное задание



## Компетенция

## 22 Малярные и декоративные работы

Конкурсное задание включает в себя следующие разделы:

1. Формы участия в конкурсе
2. Задание для конкурса
3. Модули задания и необходимое время
4. Критерии оценки
5. Необходимые приложения

Количество часов на выполнение задания: 15ч.

## 1. ФОРМЫ УЧАСТИЯ В КОНКУРСЕ

Индивидуальный конкурс.

### 1. МОДУЛИ ЗАДАНИЯ И НЕОБХОДИМОЕ ВРЕМЯ

Модули и время сведены в таблице 1

Таблица 1.

№ п/п	Наименование модуля	Максимальный балл	Время на выполнение
A	Начало работ, приемка стенда МТБ. ТБ и эргономика рабочего места.	3	15 часов – общее время на выполнение всех модулей. Время выполнения каждого модуля не лимитировано.
B	Подготовка и покраска двери и молдинга	18	
C	Жесткая фреска (дизайн и надпись)	16	
D	Фреска на скорость	10	
E	Декорирование поверхности, фреска «Фристайл»	9	
F	Обои	13	
G	Повторение фактуры	6	

#### Модули с описанием работ

##### Модуль А:

##### Соблюдение техники безопасности и охраны труда:

Участник должен: Соблюдать технику безопасности в соответствии с инструктажем ТО и ТБ, которые получают от эксперта по ТБ ежедневно перед началом работ. Эксперты в С-2 составляют список возможных нарушений и то как будут фиксироваться нарушения. (Оформляется протоколом)

**Приемка МТБ (материально-технической базы)/ревизия:** оборудования, инструмента, материалов по ИЛ (инфраструктурному листу) в соответствии с номенклатурным и количественным данными. Если какая-либо позиция ИЛ отсутствует, а технический эксперт не имеет возможности предоставить ее 3 участнику, – отметьте это в дефектной ведомости и подпишите ее у технического эксперта. Оценочная комиссия учтёт данный факт, возможно повлияющий на качество исполнения задания/модуля. Продолжите выполнение задания с имеющимися ресурсами. Если технический эксперт занят обеспечением недостающего для участника ресурса или исправлением несоответствующего качества подготовки инфраструктуры, – не теряйте время. Занимайтесь подготовкой или выполнением разрешенных операций в рамках задания/модуля, если это в вашей компетенции. Используйте бланк дефектной ведомости. Размеры. Включает измерение с помощью рулетки, уровня. Проверка размеров стенда/навески на соответствие чертежу. Участник обязан самостоятельно произвести данные операции. Использовать бланк дефектной ведомости. Оценка качества поверхности стенда. Поверхность должна быть зашпатлевана финишной шпатлевкой, ошкурена, загрунтована и покрашена водоэмульсионной краской в 2 слоя. Поверхность должна быть без изъянов, выбоин, царапин и наплывов. Углы внутренние и внешние должны быть проклеены серпянкой и зашпатлеваны. Осуществить визуальный осмотр стенда на: разнотон окрасочного слоя, бугры, выбоины, отсутствие шпатлевочного, красочного и грунтовочного слоя. Применить для правильного осмотра боковой свет – путем установки прожектора сбоку, параллельно основанию стенда/навески. Использовать бланк дефектной ведомости. Составление дефектной ведомости. В случае несоответствия заявленным ресурсам в ИЛ (инфраструктурном листе), заполните дефектную ведомость с указанием отсутствующих позиций. Отметьте в дефектной ведомости номер стенда, ФИО участника. Оценочная комиссия учтёт данный факт, возможно повлияющий на качество исполнения задания/модуля, и не станет снимать баллы за недочеты, вызванные указанными в акте отсутствующими позициями ИЛ или несоответствующее качество подготовки поверхности. Использовать бланк дефектной ведомости.

**Участник должен:** составить дефектную ведомость, где необходимо указать: • фактически имеющиеся материалы, инструмент и оборудование согласно перечню в ИЛ; • отсутствующие (без возможности восполнить недостающие позиций или исправить некачественную подготовку поверхности) ресурсы ИЛ

(инфраструктурного листа) или неисправные дефекты на стенде/навеске; • размеры стенда/навески (соответствующие/несоответствующие чертежам). Бланк дефектной ведомости прилагается к пакету документов. Участник заполняет ведомость от руки самостоятельно. При отсутствии ФИО на дефектной ведомости, она рассматриваться не будет и участник получит 0 баллов по данному критерию

**Размеры.** Измерение с помощью рулетки, уровня. Проверка размеров стенда на соответствие чертежу. Использовать бланк дефектной ведомости..

**Составление дефектной ведомости.** В случае несоответствия Заполняете дефектную ведомость с указанием позиций не соответствующим требованием, номера команды, ФИО участников. Комиссия зачтен этот факт и не станет снимать баллы, за недочеты, вызванные указанными в акте позиции не соответствия подготовке. Использовать бланк дефектной ведомости.

**ВАЖНО:** При заполнении дефектной ведомости прописывать количество материала и инструмента. Галочки, крестики являются ошибкой.

#### **Организация рабочего места:**

Расставить оборудование (столы, стремянки и т.д.) в удобные для работы места. Материалы, инструменты и оборудование разложить, рассортировать и организовать рабочего места для эффективного выполнения задания/модуля. Использовать на рабочем столе материалы и инструменты Только необходимые для выполнения соответствующего модуля задания. Поддерживать эргономику рабочего места. Чистота и порядок. Соблюдать порядок и чистоту рабочего места и рабочей формы.

**Колеровка:** Колеруйте необходимый материал, в выбранные Вами и требуемые в соответствии с заданием цвета. Указывайте цвет на эскизе и выкрасе. Подготовка материалов к работе. Произведите подготовку материалов к работе – тщательно перемешайте материал для насыщения его кислородом и достижения однородного состава, разведите/разбавьте материал водой (по необходимости) для достижения необходимой консистенции и удобства в работе. Выбор густоты материала влияет на фактуру и зависит от выбранной техники его нанесения.

#### **Модуль В: Подготовка и покраска двери и молдинга.**

**Описание работ и (рекомендуемой, но не обязательной) последовательности выполнения модуля.**

Размер (ширина) наличника вокруг дверного полотна должен соответствовать – 70 мм.

**Участник должен:**

- отшпатлевать дверное полотно и молдинг (на стыках и местах деформации молдинга);
- произвести шлифование дверного полотна и молдинга, используя шлифовальное ручное и/или автоматизированное оборудование;
- покрасить полотно двери глянцевой водной эмалью;
- покрасить молдинг двери глянцевой водной эмалью отличного от двери цвета;
- покраску молдинга с внутренней стороны проводить от руки используя только кисть, наружную сторону молдинга – с можно использовать малярную ленту.

Шпатлевку двери проводить только шпатлевкой, предоставленную организаторами площадки.

Допускается подготовка двери – шпатлевание в день С-1. Задание выполняется в день С1, С2. Время на выполнение задания (примерно 5 ч.)

**Модуль С: Жесткая фреска (дизайн и надпись).**

**Описание работ и (рекомендуемой, но не обязательной) последовательности выполнения модуля.**

Размеры модуля и место расположения указаны в задании (на чертеже) – поверхность С. Размеры рабочей поверхности – 800х1400 мм. Все исходные цвета фрески предоставляются в рамках ИЛ. Распределение цветов при окрашивании фрески должно соответствовать цветовой схеме на эскизе. Надпись «Россия», число «2018» предоставляются в масштабе 1:1, на клеящейся трафаретной пленке, и должны быть переведены на плоскость и окрашены в цвет, соответствующий эскизу (чертежу). Логотип «Worldskills Russia» тоже является частью дизайна и предоставляется в масштабе 1:1 в виде стикера (наклейки). Точки построения чертежа от вспомогательных инструментов (например, от карандаша) негативно повлияют на объективную и судебскую оценку.

**Участник должен:**

- построить чертеж фрески с помощью карандаша или ножа на поверхности навески от руки и без использования малярной ленты и других приспособлений;
- окрасить красочными составами, соответствующими эскизу, изображение фрески, используя кисть, валик и муштабель (приспособление, которое служит опорой для руки при рисовании) или линейку с фаской, высота фаски не менее 4 мм.

**Участнику запрещено:**

- использование маркера при построении чертежа фрески;
- подкабливать ножом уже окрашенную поверхность фрески.

Задание выполняется в день С1, С2. Время на выполнение задания (примерно 4 ч.).

**Модуль D: Фреска на скорость.**

**Описание работ и (рекомендуемой, но не обязательной) последовательности выполнения модуля.**

Размеры модуля и место расположения указаны в задании (на чертеже) – поверхность D. Размеры рабочей поверхности – 800x2400 мм. Эксперты в день С-1, готовят образец красочного состава любого темного цвета(4) и светлого цвета (1), используя все 4 пигмента(красный, желтый, черный, синий). Полученные оттенки экспертами наносятся на плашку-образец. Эксперты в С-1 выбирают эскиз фрески (из предложенных экспертным сообществом эскизов). Фреска должна быть построена таким образом, чтобы избежать нанесения каждого нового цвета на влажную краску (без переукрывки малярной лентой). В С1 участник подбирает цвет в соответствии с образцом, предоставленным экспертами и делает цветовую растяжку(градацию) – от темного к белому цвету подложки (навески), получая цвет (2) и (3).

Окрашивание элементов фрески производится с помощью малярной ленты, кисти и валика.

**Участник должен:**

- осуществить подбор светлого оттенка (1) и темного оттенка (4), предоставленного экспертами, где 1й – светлый цвет подложки, используя 4 пигмента (красный, черный, желтый и синий) предоставленных организатором площадки;

- создать градацию цветовых оттенков между белым и темным оттенками. Где колеровка 2 и 3 цветов предусмотрена для выполнения фрески;
- построить чертеж фрески на поверхности;
- осуществить окрашивание элементов фрески 4 цветовыми оттенками в соответствии с чертежом, 1й из которых – фон – белый цвет подложки (навески).

Задание выполняется в день С2. Время на выполнение задания (примерно 1 ч. 45 мин.).

### **Модуль Е: Фреска фристайл.**

#### **Описание работ и (рекомендуемой, но не обязательной) последовательности выполнения модуля.**

Размеры модуля и место расположения указаны в задании (на чертеже) – поверхность Е. Размеры рабочей поверхности – 600х2400 мм. Тема фрески определяется участником. Участник не ограничен выбором декоративных материалов и техниками их нанесения (в рамках ИЛ), цветовыми и стилистическими решениями модуля. Данный модуль максимально демонстрирует мастерство и уровень владения участником техник декорирования. Модуль выполняется с обязательным применением декоративных покрытий и красок, и не менее 70% от объема всей фрески (модуля). Если декоративный материал/техника нанесения требует более 1 слоя, то проделав данную операцию, участник может переключиться на другие работы в рамках задания и вернуться к этой поверхности после высыхания 1 слоя.

#### **Участник должен:**

- выполнить модуль в свободном стилевом решении из любых декоративных материалов в рамках ИЛ.

Задание выполняется в день С1, С2. Время на выполнение задания (примерно 1-1,5 ч.).

### **Модуль F: Обои.**

#### **Описание работ и (рекомендуемой, но не обязательной) последовательности выполнения модуля.**

Данный модуль располагается на стене согласно чертежу стенда.

Поверхность должна быть предварительно подготовлена (зашпаклевана, отшлифована и загрунтована).

**Участник должен:**

- произвести оклейку обоями на поверхности, в соответствии с указанием в задании (на чертеже);
- начать процесс оклейки необходимо от «стартовой линии» стенда/навески в соответствии с указанием в задании (на чертеже);
- произвести оклейку обоями угла внахлест (в пределах от 1 до 10 мм);
- соблюсти аккуратность подрезки верха и низа обоев;
- соблюсти ровность подрезки вокруг дверного проема.

Задание выполняется в день С1. Время на выполнение задания (примерно 2 ч.).

### **Модуль G: Повторение заданных фактур.**

#### **Описание работ и (рекомендуемой, но не обязательной) последовательности выполнения модуля.**

Повторение заданной фактуры проводить на планшетах размером 400\*600 мм.

Поверхность планшета должна быть, предварительно загрунтованна и окрашена водоэмульсионной краской.

Фактуры обязательны к повторению в соответствии с образцами (выкрасами, предоставленными экспертами). Эксперты готовят 2 образца (выкраса) в день С-1 из любых декоративных материалов в рамках ИЛ (инфраструктурного листа). Следует продумать выбор материалов и техник нанесения для достижения точного соответствия выкрасам экспертов.

**Участник должен:**

- согласно предоставленному экспертами выкрасу, в точности повторить предложенные фактуры и цветовые решения образца;
- показать послойность нанесения заданной фактуры. Удалить малярную ленту после выполнения работ по декорированию планшета.

Задание выполняется в день С1, С2. Время на выполнение задания (примерно 2 ч.).



### 3. КРИТЕРИИ ОЦЕНКИ

В данном разделе определены критерии оценки и количество начисляемых баллов (субъективные и объективные) в Таблице 2.

Общее количество баллов задания/модуля по всем критериям оценки составляет 56.

Таблица 2.

Раздел	Критерий	Оценки		
		Judgment	Объективная	Общая
A	Начало работ, приемка стенда МТБ. ТБ и эргономика рабочего места.	0	3	3
B	Подготовка и покраска двери и молдинга	2	16	18
C	Жесткая фреска (дизайн и надпись)	2,5	13,5	16
D	Фреска на скорость	1	9	10
E	Фреска «Фристайл»	3,25	5,75	9
F	Обои	2	11	13
G	Повтор заданной фактуры	1	5	6
Итого =		11,75	63,25	75

**Judgment** оценки – 11,75 балла.

**Объективные** оценки – 63,25 балла.

## 4. НЕОБХОДИМЫЕ ПРИЛОЖЕНИЯ



### КОНКУРСНЫЙ СТЕНД

ОБЩИЙ ВИД

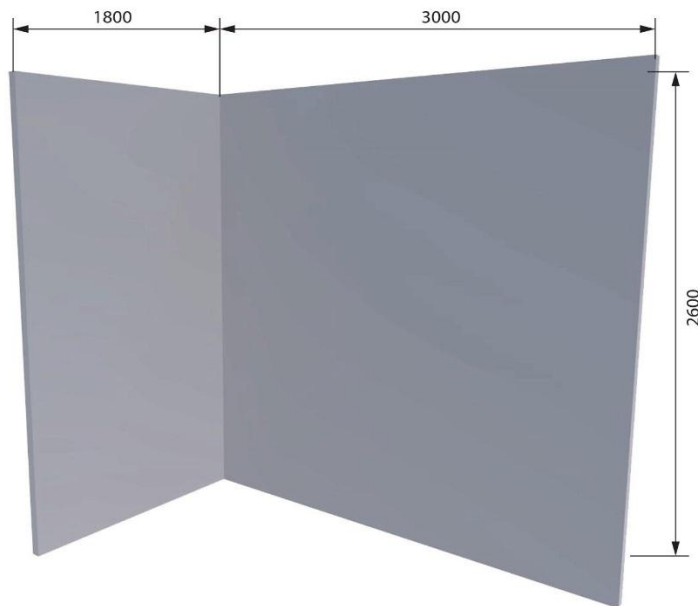

#### ! ДЛЯ ЗАСТРОЙЩИКОВ И УЧАСТНИКОВ.

Конкурсный стенд должен быть гладко отшпаклеван, прогрунтован, покрашен ВДАК белым цветом на два слоя.

Углы герметизированы, прогрунтованы, отшпаклеваны и покрашены ВДАК белым цветом на два слоя.

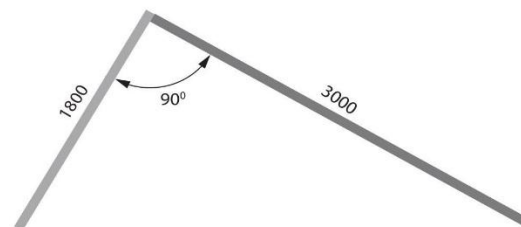

#### Принцип монтажа

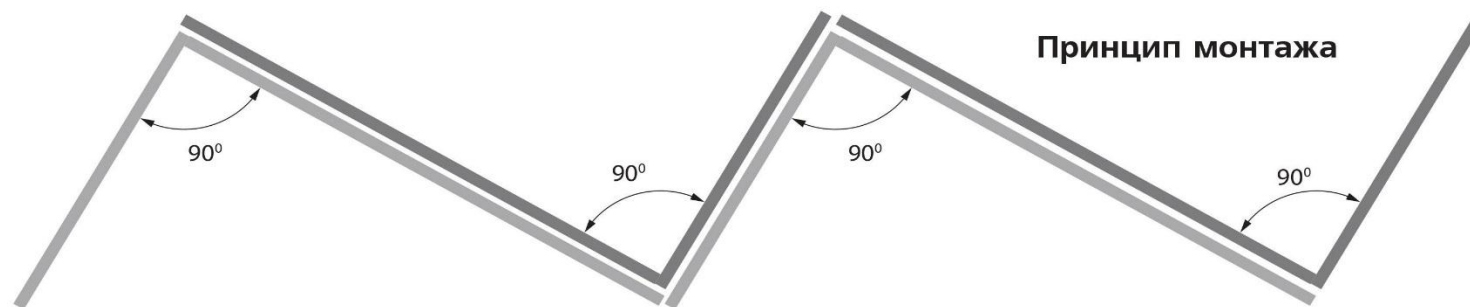

# СТЕНД

## ЗОНИРОВАНИЕ

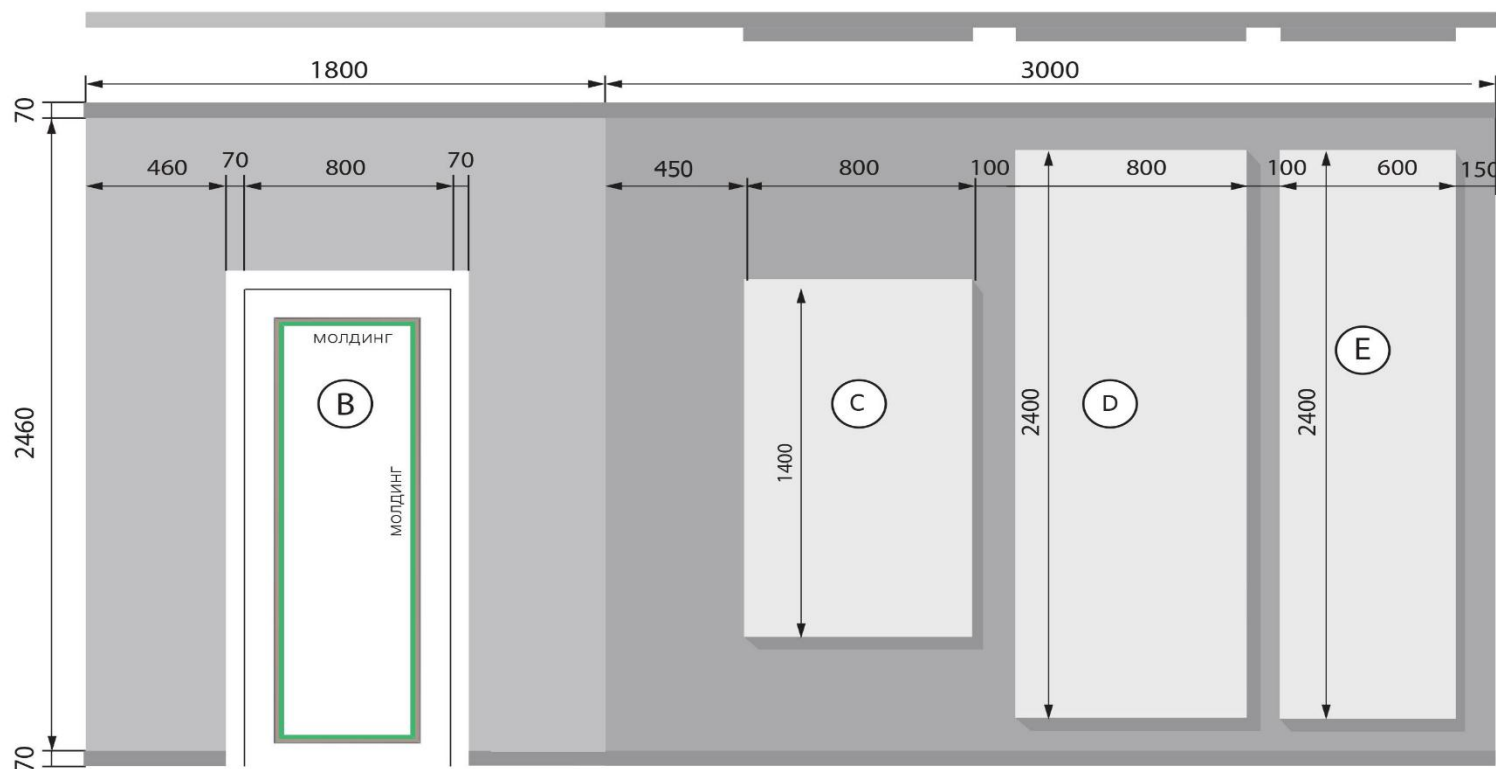

- В - дверь - И1
- С - панель под жесткую фреску
- Д - панель под фреску на скорость
- Е - панель под фреску «free style»



Компетенция 22 «Малярные и декоративные работы»

# СТЕНД

## ЗОНИРОВАНИЕ



В - дверь - И1

С - панель под жесткую фреску

Д - панель под фреску на скорость

Е - панель под фреску «free style»

Ф - обои

Г - повторение заданной фактуры

## МОДУЛЬ В

### МОДУЛЬ В ПОДГОТОВКА И ПОКРАСКА ДВЕРИ И МОЛДИНГА

Необходимо предварительно подготовить дверное полотно - зашпатлевать само полотно и молдинг (на стыках и местах деформации молдинга).

Дверное полотно и молдинг необходимо отшлифовать (используя шлифовальное ручное и/или автоматизированное оборудование), а затем нанести грунт. Допускается подготовка (шпатлевание) дверного полотна и молдинга в день С-1. Грунтование и покраска производятся в дни С-1, С1-С2.

Закончив подготовку необходимо нанести глянцевую краску на дверное полотно. Молдинг покрасить глянцевой краской отличного от двери цвета.

В процессе дверь можно снимать с петель для удобства при шпатлевании и шлифовке, но она обязана быть в вертикальном положении при грунтовании и окрашивании. Если дверь не висит на петлях при покраске, она должна находиться внутри стенда конкурсанта. Петли могут быть заклеены малярной лентой или сняты. Дверь необходимо повесить на петли. По завершению чемпионата участник может монтировать дверь на стенд сам либо обратиться за помощью к техническому эксперту. Краска может наноситься валиком, кистью или специальным спонжем.

Покраску молдинга внутренней стороны необходимо проводить от руки, используя только кисть. Снаружи может применяться малярная лента. Шпатель или другие подручные средства запрещены.

Модуль выполняется в С1, С2.

Оценивание: 18 баллов.

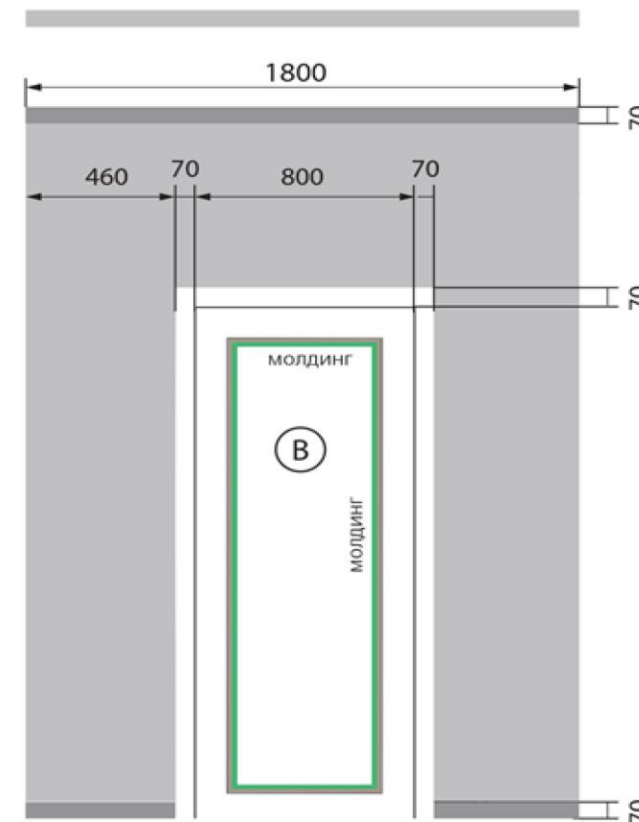

## МОДУЛЬ С



### МОДУЛЬ С ЖЕСТКАЯ ФРЕСКА:

Размеры изображения 120см х 60см.  
Выполняется на рабочей поверхности (навесная панель) 140см х 80см. Панель изготовлена из МДФ или ГКЛ и уже окрашена водно-дисперсионной краской. Построение жесткой фрески выполняется от руки без использования липкой ленты и других приспособлений. Можно использовать кисть, валик, линейку и муштабель (приспособление, которое служит опорой для руки при рисовании). Все исходные цвета будут предоставлены, они должны быть применены, как это показано на графике цвета.

Запрещено использование маркера, только карандаш или нож. Опорные точки не должны быть видны. Не разрешается подкабливать ножом уже покрашенную поверхность.

Надпись:  
Надпись «Россия» будет предоставлена в масштабе 1:1, на липком трафарете, и должна быть окрашена в нужный цвет. Число «2018» также будет предоставлено. Логотип «WSR» (наклейка) тоже является частью жесткой фрески и выдается в масштабе 1:1 на липком трафарете (Орокал).

Время, чтобы закончить: с 1 по 2 день - Надписи («Россия» и «2018»), с 1 по 3 - дизайн полностью.

Оценивание: 15 баллов.

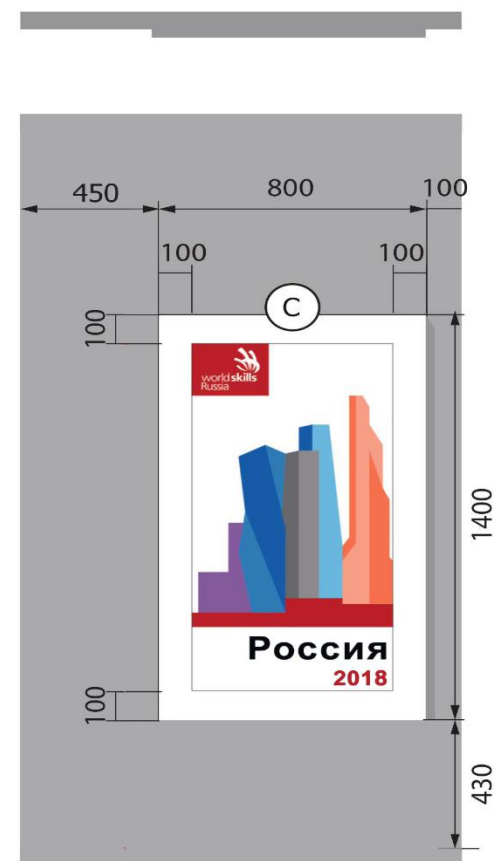

Компетенция 22 «Малярные и декоративные работы»



# МОДУЛЬ С ЖЕСТКАЯ ФРЕСКА

## ЖЕСТКАЯ ФРЕСКА ПО СЕТКЕ

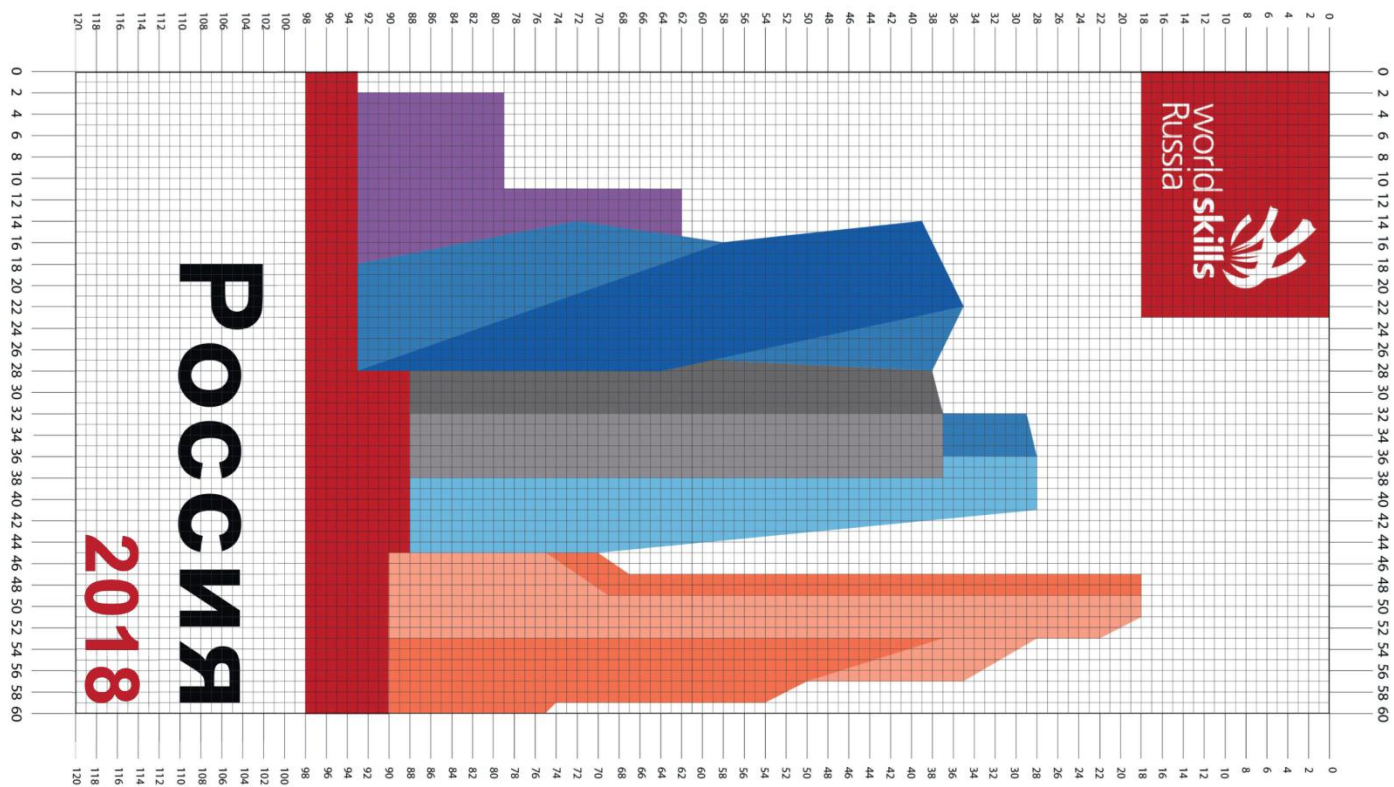

# МОДУЛЬ С ЖЕСТКАЯ ФРЕСКА

## ЖЕСТКАЯ ФРЕСКА ПО СЕТКЕ

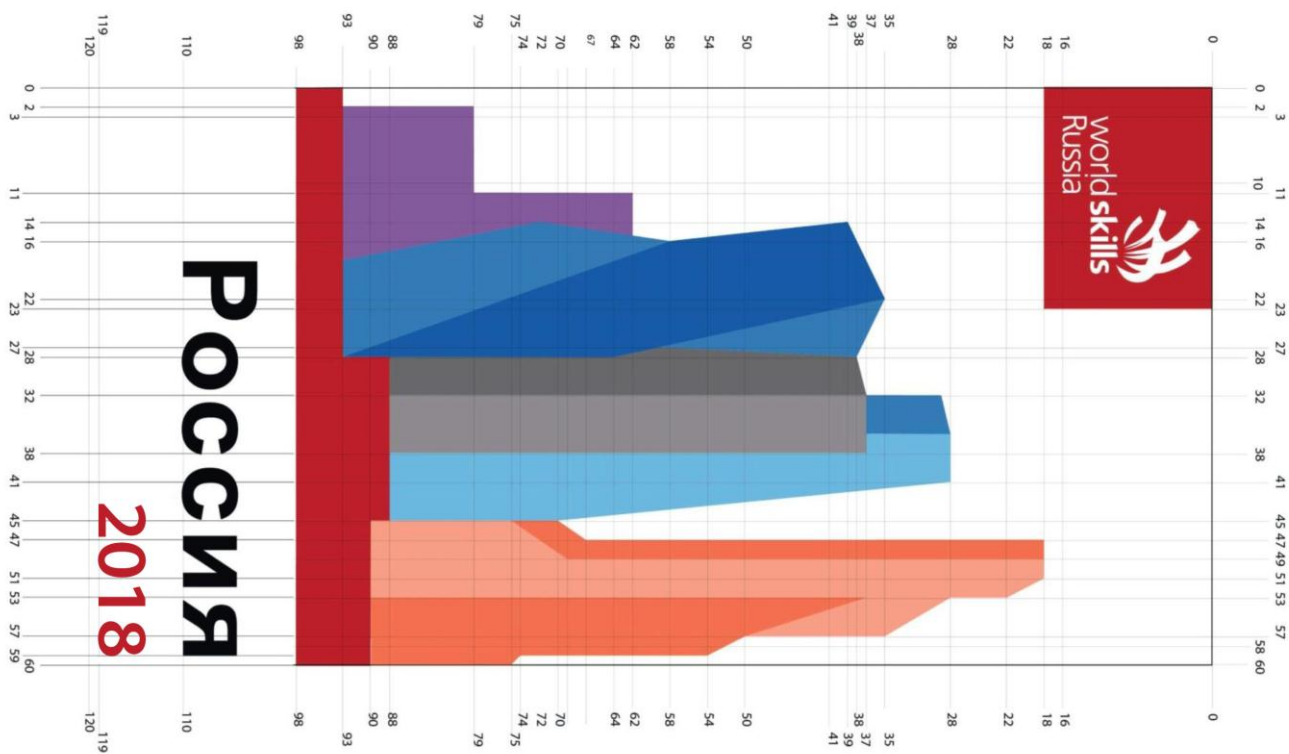



# МОДУЛЬС ЖЕСТКАЯ ФРЕСКА

ЖЕСТКАЯ ФРЕСКА ПО СЕТКЕ

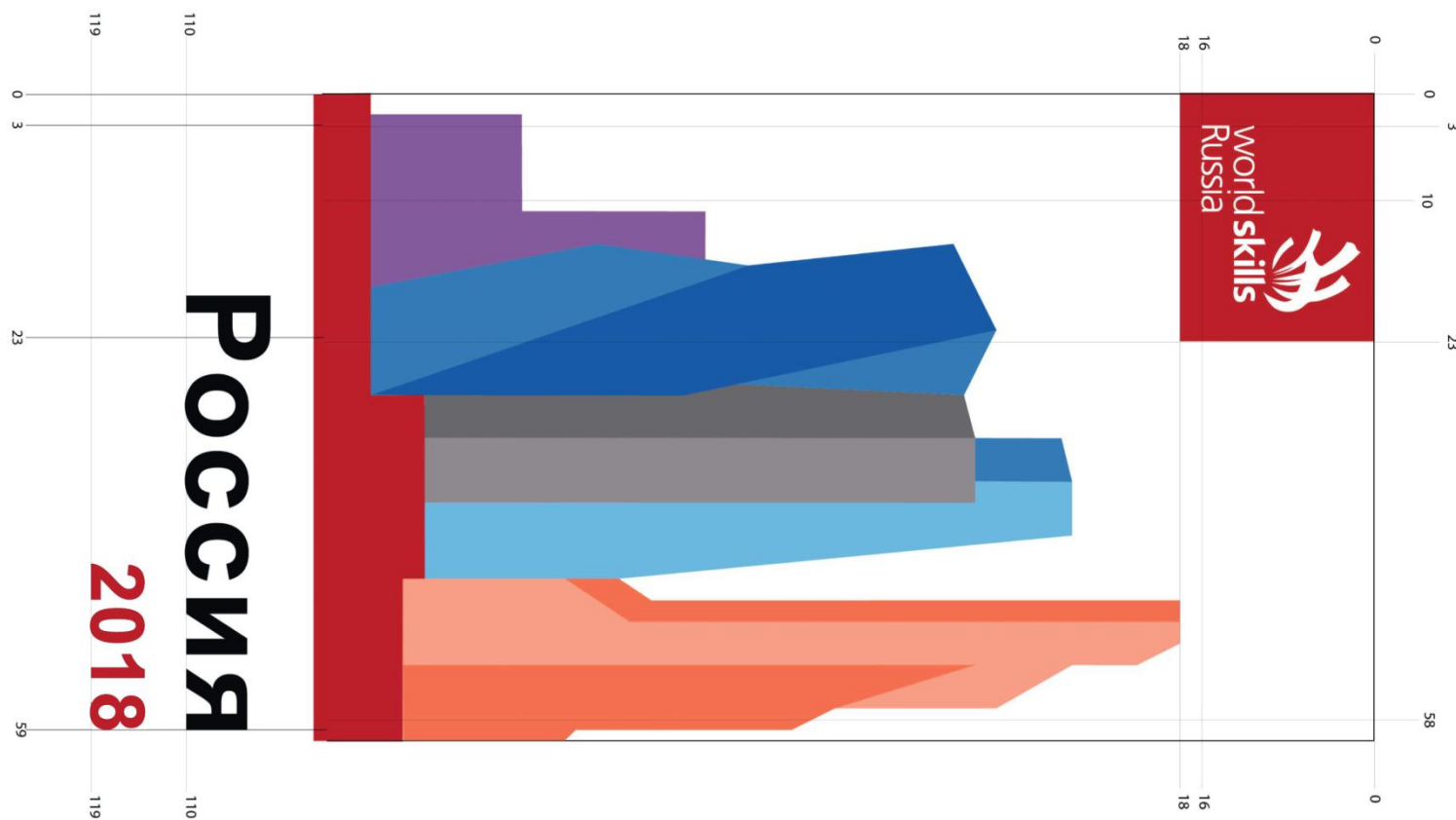

# МОДУЛЬ С ЖЕСТКАЯ ФРЕСКА

ЖЕСТКАЯ ФРЕСКА ПО СЕТКЕ: ЦВЕТОВЫЕ ОБРАЗЦЫ

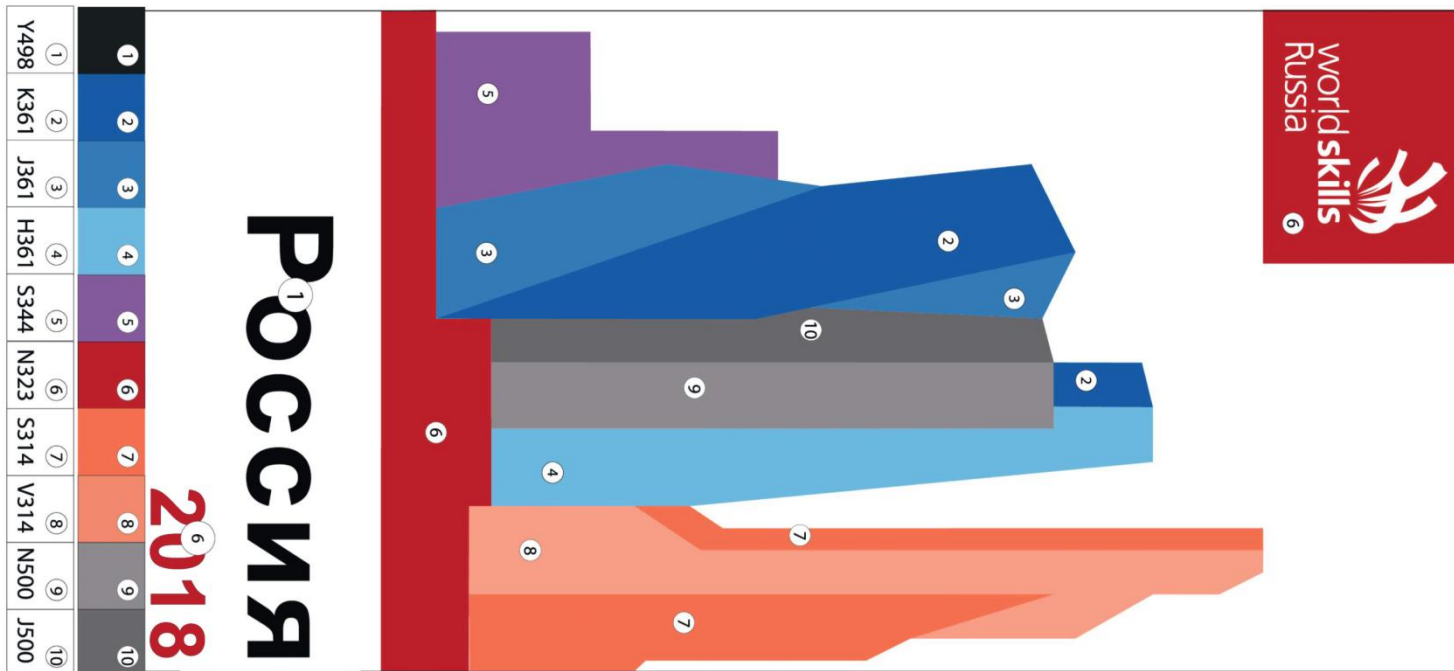

# МОДУЛЬ D

## МОДУЛЬ D ФРЕСКА НА СКОРОСТЬ:

Стена предварительно окрашена в белый цвет

Цветовой дизайн:

Размеры поверхности 80см x 240см, изготавливается из МДФ и предварительно окрашена водно-дисперсионной краской.

Эксперты должны сделать фреску для модуля «Фреска на скорость» в подготовительные дни (С-2, С-1).

Эксперты должны выбирать как минимум из 2, максимум из 4 фресок, которые будут подготовлены для соревнования и должны быть построены таким образом, чтобы избежать нанесения нового цвета на влажную краску.

Построение изображения идет от центра панели (MIDDLE).  
Панель укрывается по периметру малярной лентой, построение фрески идет от малярной ленты.

Цветовое сочетание:

Смешивание 2х определенных цветов в соответствии с градацией (даны 1й и 4й)

День С1 - смешивание цветов, нанесение фонового цвета на панель.  
День С2 - выполнение задания согласно SMP.

Построение фрески на стене и окрашивание элементов в соответствии с планом. При выполнении задания использовать кисти, валики, карандаш, измерительные инструменты и малярную ленту.

Оценивание: 10 баллов

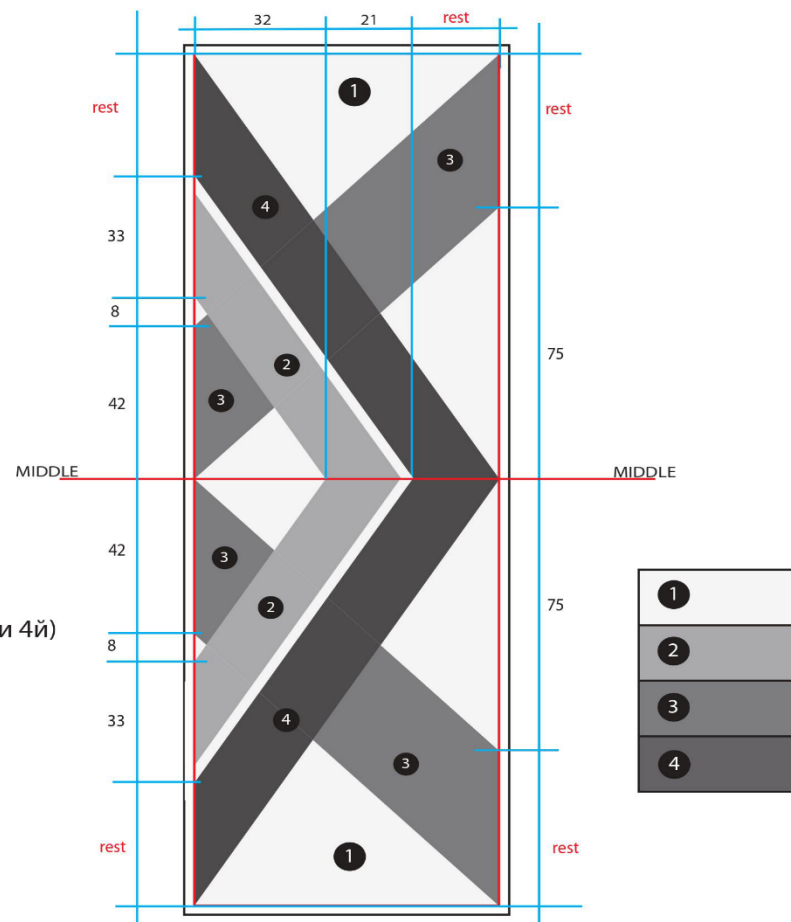

## МОДУЛЬ E

### МОДУЛЬ E

- Нанесение декоративного элемента, выбранного участником.
- Инструменты для этой части соревнования должны быть выбраны участником.
- Использование обоев и стекловолосна не допускается.
- Готовые шаблоны разрешены (трафарет).
- Вся поверхность должна быть покрыта вручную. Использование заранее подготовленных материалов для перенесения изображения допустимо, однако все методы должны быть применены вручную. Проекция рисунка через проектор или аналогичное устройство должна быть сделана в пределах предоставленного рабочего пространства. Вся работа должна проходить в пределах стенда, который участнику запрещено покидать.
- Модуль фристайл также включает в себя эскиз, который должен быть подготовлен участником, и включать в себя следующие обязательные пункты:
  - Имя конкурсанта и название города/региона, учебное заведение;
  - Материалы, применяемые для свободной техники (на водной основе), цвет;
  - Чертеж является собой цветной набросок или цветную напечатанную фотографию-без измерений.

- Этот эскиз должен быть передан Главному эксперту до начала конкурса. Участник получает дополнительные баллы за использование всей поверхности для фристайла.

Работа выполняется в дни C1, C2,

Оценивание: 10 баллов

## МОДУЛЬ F

### МОДУЛЬ F ОБОИ:

Угол должен быть наклеен внахлест (от 1 - до 10 мм).

Размер стены и место наклейки обоев указаны в плане. Рабочая зона построена из гипсокартона и подготовлена. Поверхность должна быть подготовлена заранее, чтобы обеспечить идеальную оклейку стены (можно применить герметик или ПВА).

Холсты должны стыковаться в углах внахлест. Клей будет подготовлен экспертами.

Подготовьте поверхность. Наклейте обои, как указано на чертеже. Рисунок на обоях должен быть подогнан правильно и холсты должны быть приклеены вертикально. Каждый получит два рулона. Потолочные плинтуса, оконная рама и напольные плинтуса должны содержаться в чистоте.

Время, чтобы закончить: Конец 1-го дня.

Оценивание: 13 баллов.

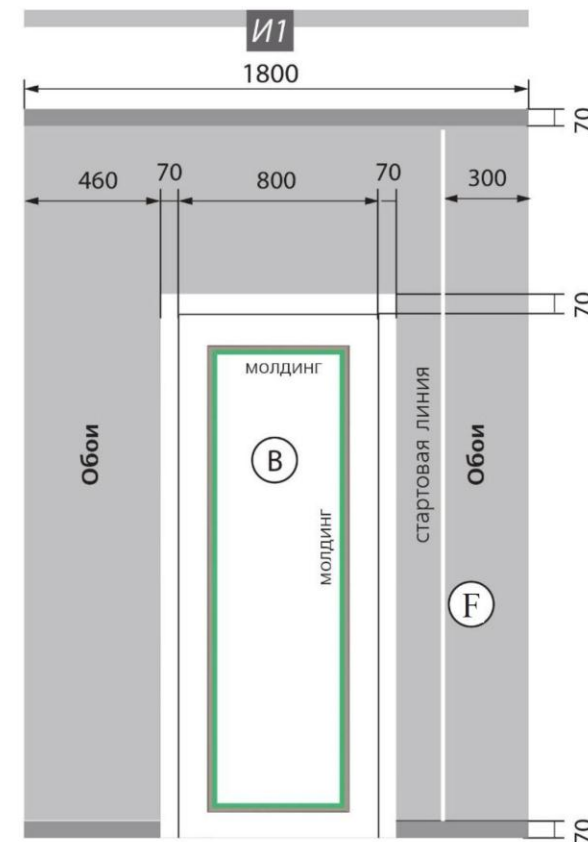

## модуль G

Модуль G Обязательное к повторению декоративное покрытие, заданное экспертами:

Размер поверхности 600мм x 400мм

- Обязательно к повторению как на образце.
- Эксперты готовят 1 образец (выкрас) в день С-1. Согласно заданному экспертами выкрасу, необходимо в точности повторить предложенные фактуры и цветовые решения.
- Необходимо отбить малярной лентой периметр планшета (паспарту). Послойное выполнение показывается в правом верхнем углу.
- Образец информативно оформляется на обратной стороне планшета .
- Максимально 6 баллов.

